

FICHA TÉCNICA



SENSE 150 R2 / NEKO

TIPO DE PRODUCTO: Luminaria de embutir

CUERPO: Aluminio inyectado

SISTEMA OPTICO: Difusor recedido

DISTRIBUCIÓN DE LUZ: Directa – Simétrica

TERMINACIONES: Pintura en polvo poliéster

VIDA UTIL: 50.000 hs

CRI: 90

IP: 40

DETALLES



MEDIDAS

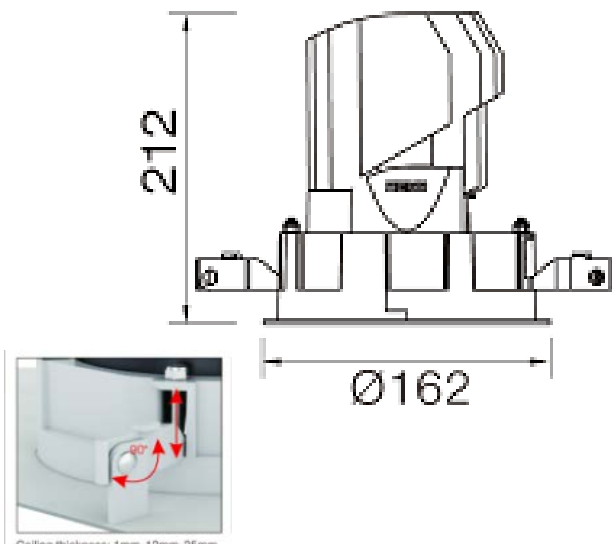

ACCESORIOS

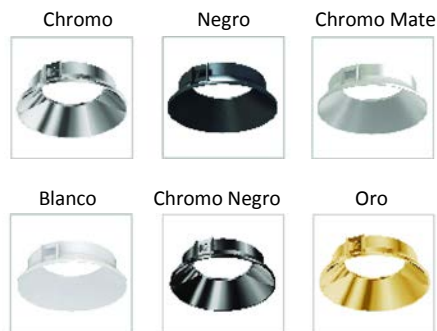

LÁMPARAS

CODIGO	LÁMPARA	POT(W)	T.COLOR	LUMENES
SLR1	LED	25 W	3000K	2700 lm
SLR1	LED	25 W	4000K	2900 lm

Ángulos de apertura disponibles:
28°/32°/50°

Este producto se trabaja a pedido, pudiendo customizarse la temperatura de color, el ángulo de apertura y la terminación del reflector.

IS ILUMINACIÓN
SUDAMERICANA