

# LUMINARIAS

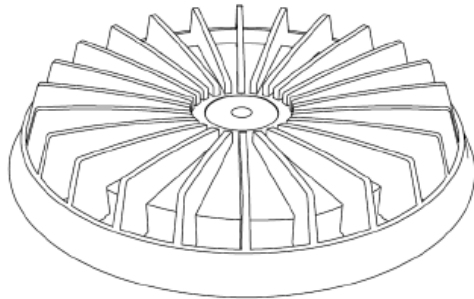
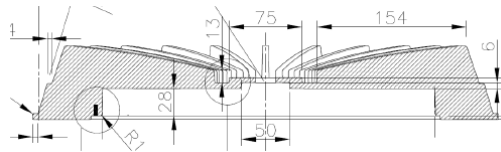

## CAMPANA LED / IS

LED

### CARACTERISTICAS TECNICAS:

- Tipo de producto: Artefacto de iluminación suspendida.
- Cuerpo: Aluminio.
- Sistema Óptico: Difusor acrílico .
- Grado de apertura : NB30º, MB60º.
- Acabado: a elección.
- Distribución de luz: directa-simétrica.
- Grado de Protección: IP 20.
- Temperatura de color: 4000ºK-6500ºK.
- Distorsión de armónicas: < 20%
- F Potencia: 0.92
- Driver: Incluido

Fotometría (sin lentes)

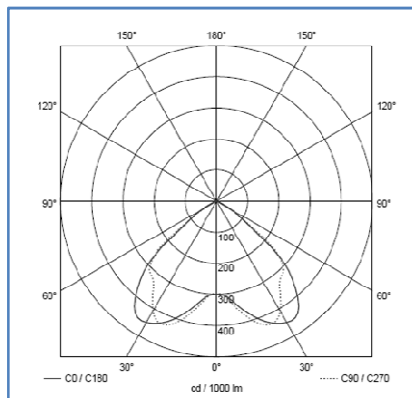

Cuadro Técnico

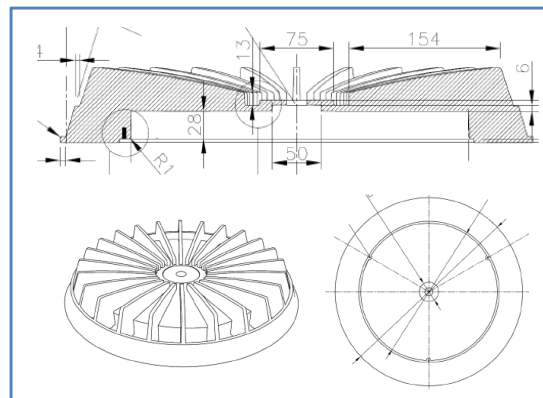

### Dimensiones (mm)

Ø: 480  
H: 76

### Lámparas

Lámpara: Circuito impreso Led  
Potencia: 200w - 29200lm  
160w - 23360lm  
120w - 17520lm